

# Aufblasbare Poolplane

## Aufbauanleitung



**Intema GmbH & Co. KG**  
Schlachthofstr. 2, 39108 Magdeburg



[kontakt@intema-gmbh.de](mailto:kontakt@intema-gmbh.de)



0391 / 7331707

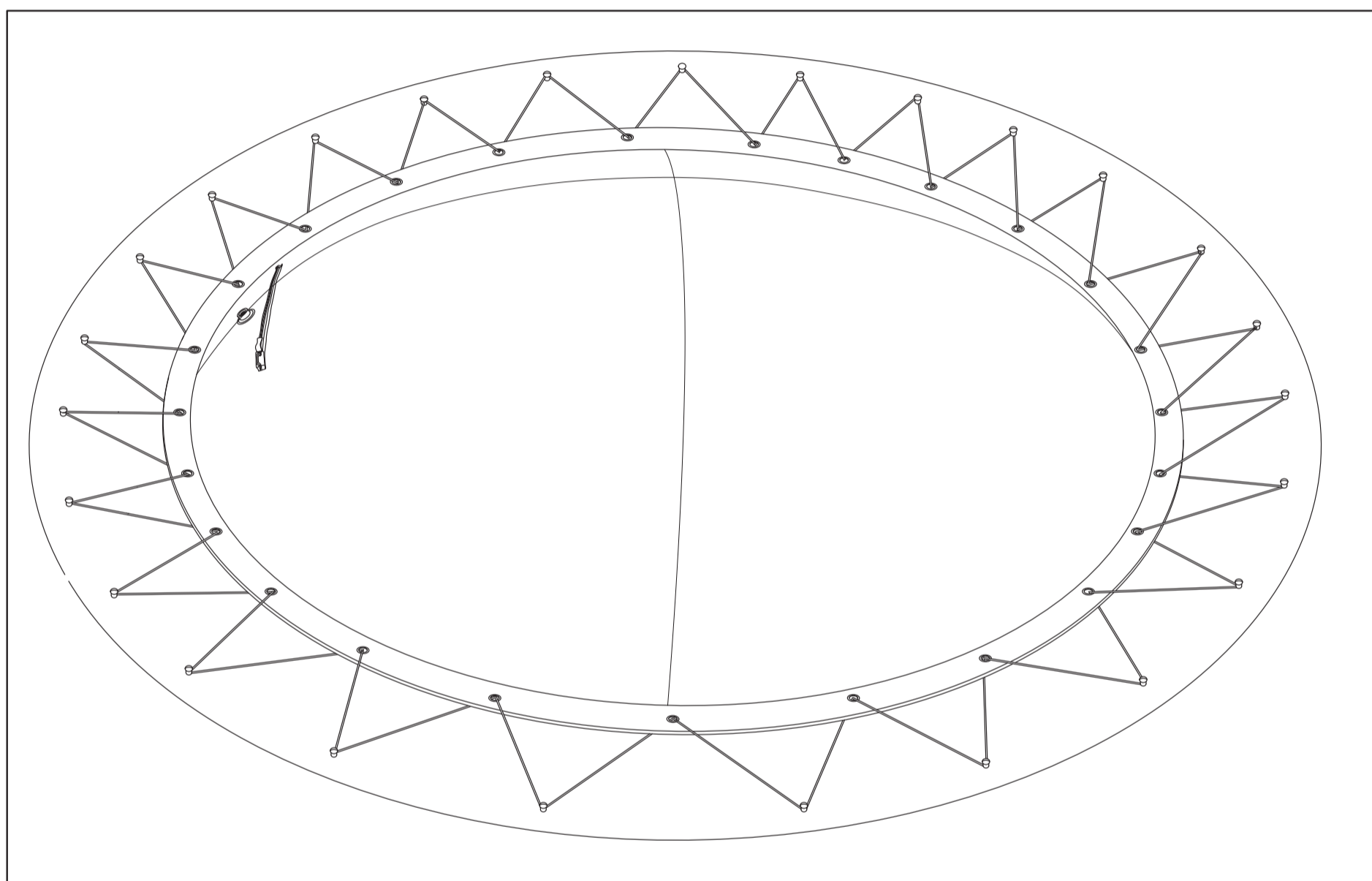

**Um die aufblasbare Poolplane fachgerecht zu montieren, empfehlen wir Ihnen, die Anleitung Schritt für Schritt zu befolgen.**

**Bitte öffnen Sie den Karton nicht mit scharfen oder spitzen Gegenständen.**

**Bitte nicht mit dem Messer öffnen!**

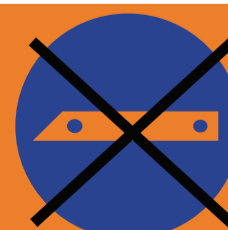

**Poolplane nicht betreten!**



# Wichtige Hinweise und Informationen



Die aufblasbare Poolplane darf nicht betreten werden. Wir übernehmen keine Haftung für Schäden, die durch Missachtung dieses Hinweises entstehen.



Die aufblasbare Poolplane darf nicht mit zu viel Druck befüllt werden. Verwenden Sie zum Befüllen der Plane keinen Kompressor. Bei einem zu hohen Luftdruck besteht Gefahr für Personen und Gegenstände. Das Aufblasen der Poolplane sollte durch Personen mit einem Mindestalter von 18 Jahren erfolgen.



Durch Temperaturschwankungen ändert sich das Volumen der Luft in der Poolplane. Insbesondere in der kalten Jahreszeit kann es daher vorkommen, dass Luft in die Plane nachgepumpt werden muss.



Spitze oder scharfe Gegenstände können zu einer Beschädigung der Luftkuppel führen, sodass keine Luft mehr gehalten werden kann. Der Kontakt mit solchen Gegenständen ist daher in jedem Fall zu vermeiden.



Durch den gefalteten Versand kann es zu Knickfalten und Weißbruchstellen im PVC-Gewebe kommen. Dies beeinträchtigt die Funktionsweise der Plane nicht und stellt daher auch keinen Mangel oder Reklamationsgrund dar.



Sollten Sie bei der Erstmontage offensichtliche Fehler (falsches Maß, Luftdruckverlust) feststellen, zögern Sie nicht, uns direkt zu kontaktieren.

## Materialkennwerte - Aufblasbare Poolplane

Trägergewebe	PES
Beschichtungsmaterial	PVC
Flächengewicht	1360 g/m <sup>2</sup> (2 x 680 g/m <sup>2</sup> )
Dicke	ca. 1,1 mm (2 x 0,55 mm)
Höchstzugkraft	(DIN 53354) 3300/2650 N/5 cm
Temperaturresistenz	-30°C bis + 70°C

# Montage einer aufblasbaren Poolplane

## Was Sie benötigen

Eventuell 2. Person

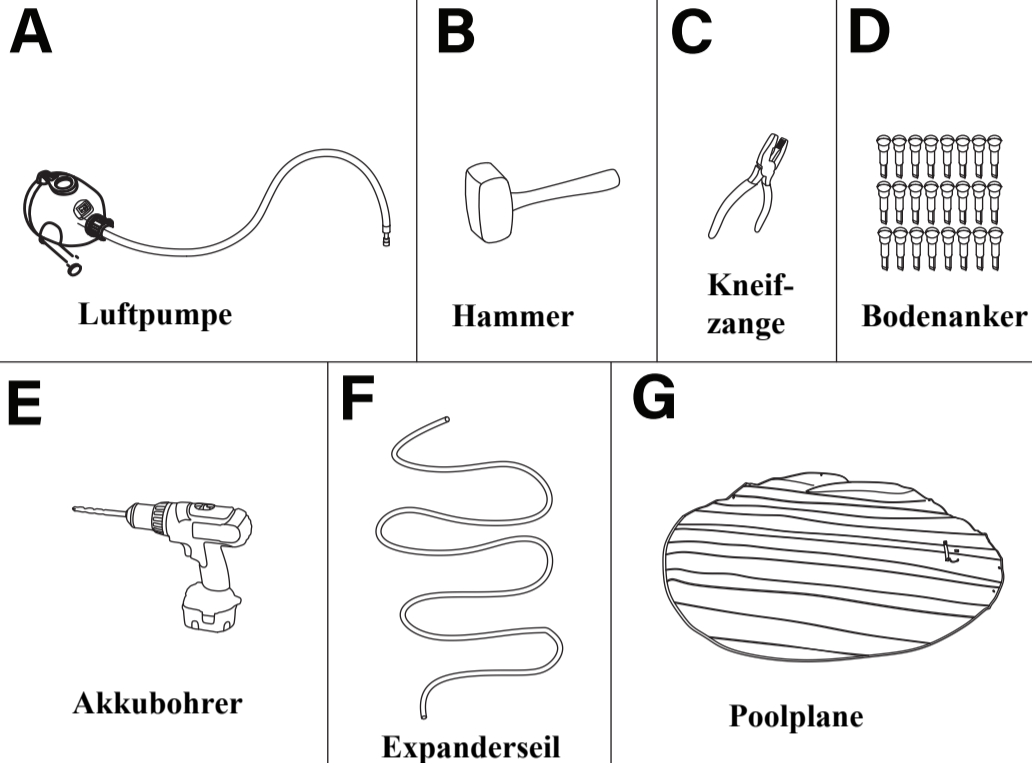

### 1

#### Schritt 1 - Poolplane ausfalten

Bitte falten Sie die Poolplane auf einem weichen, sauberen Untergrund aus. Achten Sie darauf, dass keine spitzen Steine oder andere scharfkantige Gegenstände die Plane beschädigen können.

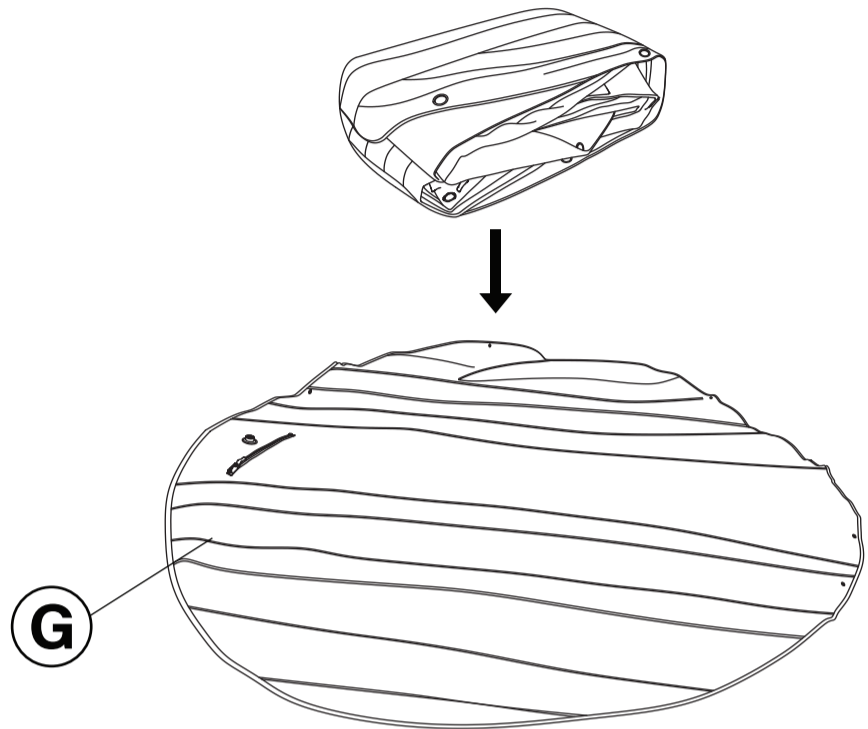

### 2

#### Schritt 2 - Reißverschluss schließen

Stellen Sie sicher, dass der optionale luftdichte Reißverschluss komplett verschlossen ist. Sie erkennen dies daran, dass der Reißverschluss am Ende etwas einrastet und im ersten Moment nur schwer zu öffnen ist. Pflegen Sie den Reißverschluss bei Benutzung regelmäßig mit dem beigelegten Schmiermittel.

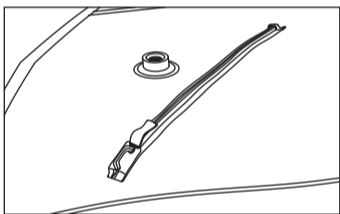

### 3

#### Schritt 3 - Schlauch der Pumpe mit Ventil verbinden

Schrauben Sie den Verschluss des Ventils ab. Setzen Sie den passenden Adapter auf den Schlauch der Elektropumpe. Verbinden Sie nun den Schlauch der Pumpe mit dem Ventil in der Poolplane.

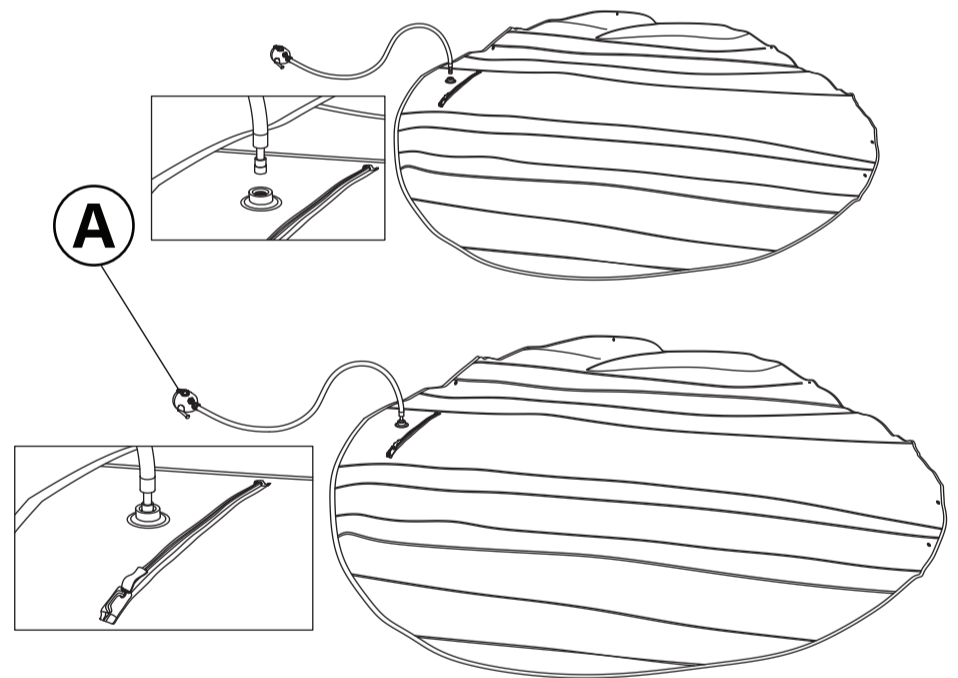

### 4

#### Schritt 4 - Poolplane anpumpen

Befüllen Sie die Poolplane nun leicht mit Luft, sodass die Kuppelform erkennbar wird. Wir empfehlen, ca. 10 - 20 % der maximalen Befüllung aufzupumpen. Mit unserer elektrischen Luftpumpe dauert das, abhängig von der Größe der Plane, ca. 3 - 5 Minuten.

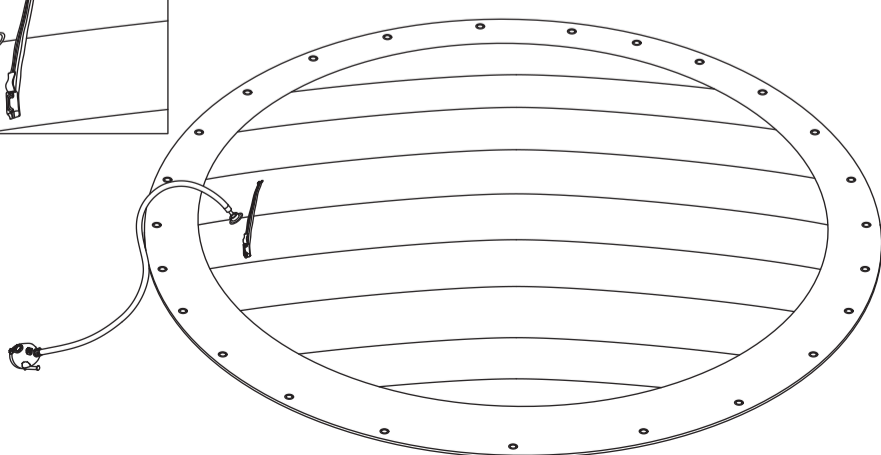
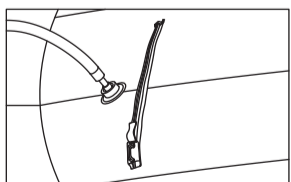

### 5

#### Schritt 5 - Plane auf dem Pool positionieren

Legen Sie die Abdeckplane auf den Pool auf. Nehmen Sie sich dafür am besten eine zweite Person zur Hilfe. So vermeiden Sie das Scheuern der Plane auf dem Boden. Achten Sie bei der Ausrichtung der Plane darauf, dass sich das Ventil und der Reißverschluss an einer gut erreichbaren Stelle für Sie befinden.

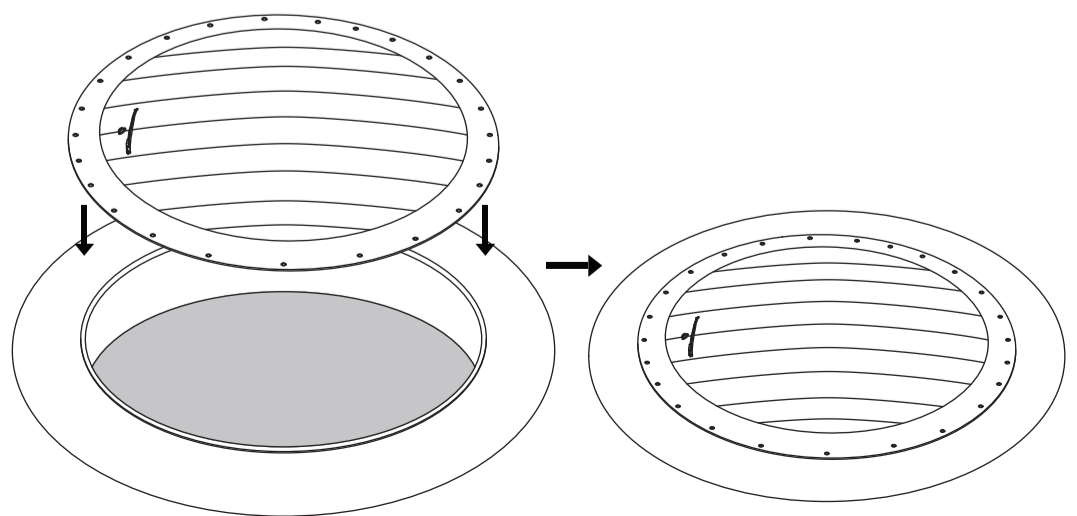

# Montage einer aufblasbaren Poolplane

6

## Schritt 6 - Löcher für Bodenanker bohren

Wir empfehlen, dass Sie zwischen zwei Ösen je einen Bodenanker platzieren. Der Abstand der Bodenanker zur Plane kann variiert werden (bspw. bei Platzmangel). Um ein gleichmäßiges Spannen der Plane zu bewirken, empfehlen wir jedoch, die Bodenanker umlaufend in einem Abstand von ca. 50 cm zum Planenrand anzubringen.

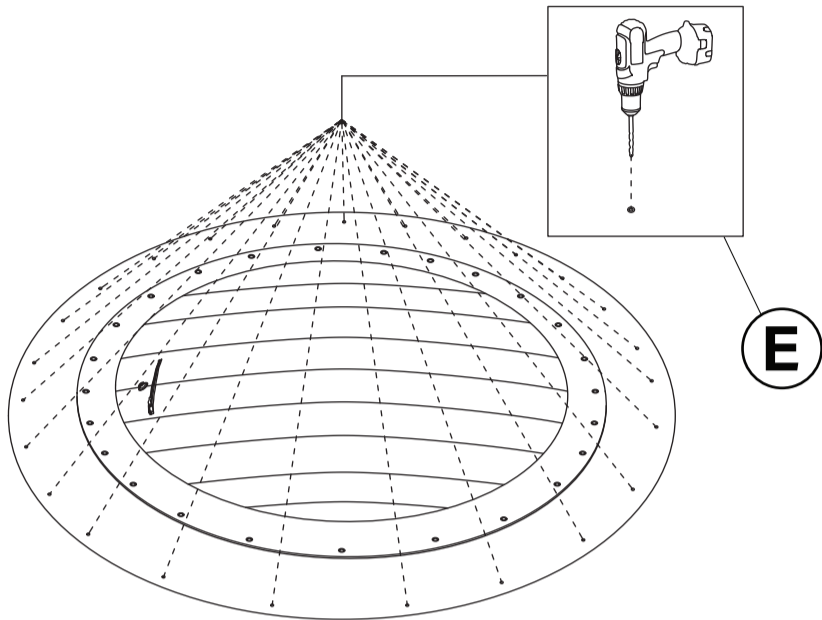

7

## Schritt 7 - Bodenanker versenken

Nun versenken Sie die Bodenanker im Untergrund. Bei Stein- oder Betonböden werden die Bodenanker mit einem Hammer eingeschlagen. Die Bodenanker für Holz- oder WPC-Untergrund werden zusätzlich mit drei Schrauben fixiert.

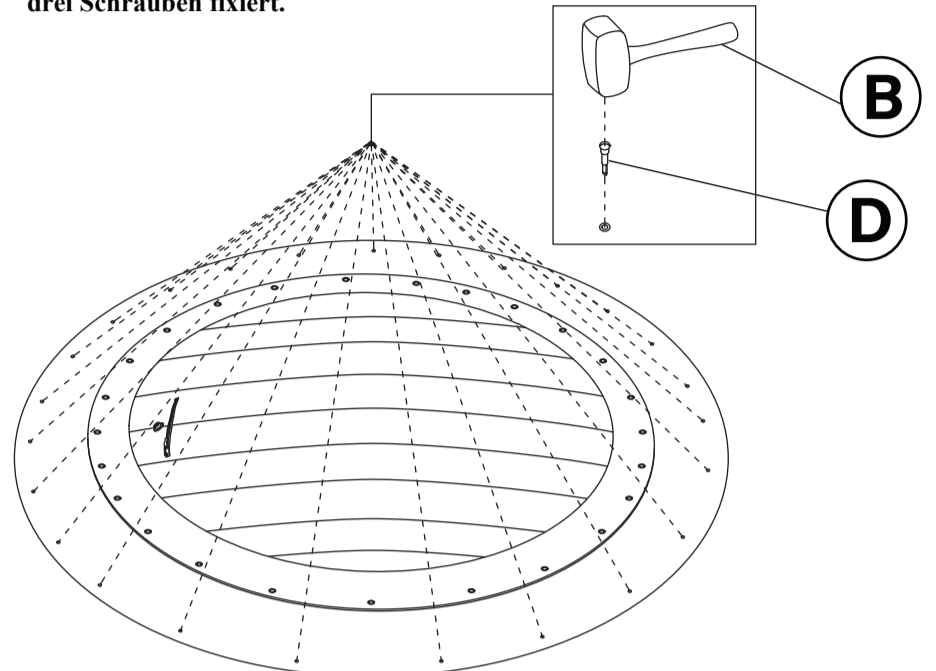

8

## Schritt 8 - Expanderseil einfädeln

Wenn dies noch nicht erfolgt ist, fädeln Sie jetzt das Expanderseil durch die Ösen. Nutzen Sie dafür am besten die offene Seite des Seils. Wir geben zu dem Umfang der Plane ein paar Extrameter an Seil hinzu, sodass Sie das Seil in der Regel einkürzen müssen, um die Plane ordentlich zu spannen.

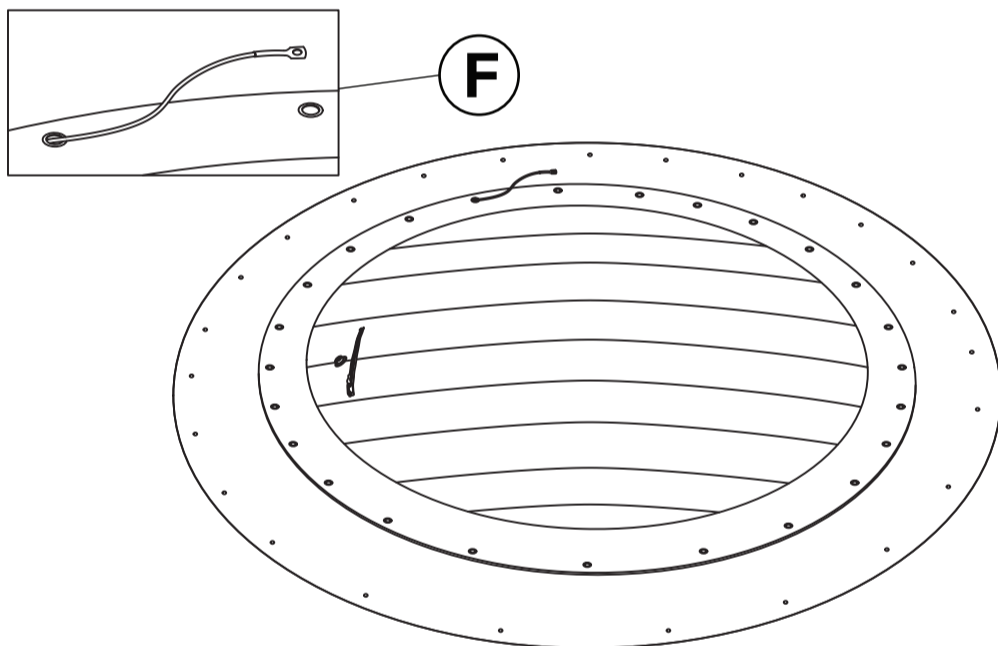

9

## Schritt 9 - Expanderseil einkürzen

Wenn Sie das Expanderseil komplett um die Plane gewickelt haben, müssen Sie beurteilen, ob Sie das Seil einkürzen wollen. Das Expanderseil lässt sich in der Länge auf das 1,5 - 2-fache ausdehnen. Durch das Kürzen des Seils erhalten Sie eine höhere Spannkraft. Schneiden Sie das offene Ende des Seils entsprechend ab. Nun setzen Sie den mitgelieferten, losen Seilendverschluss auf das zugeschnittene Ende und verkneifen dies mit einer Kneifzange. (Stark zusammenpressen!)

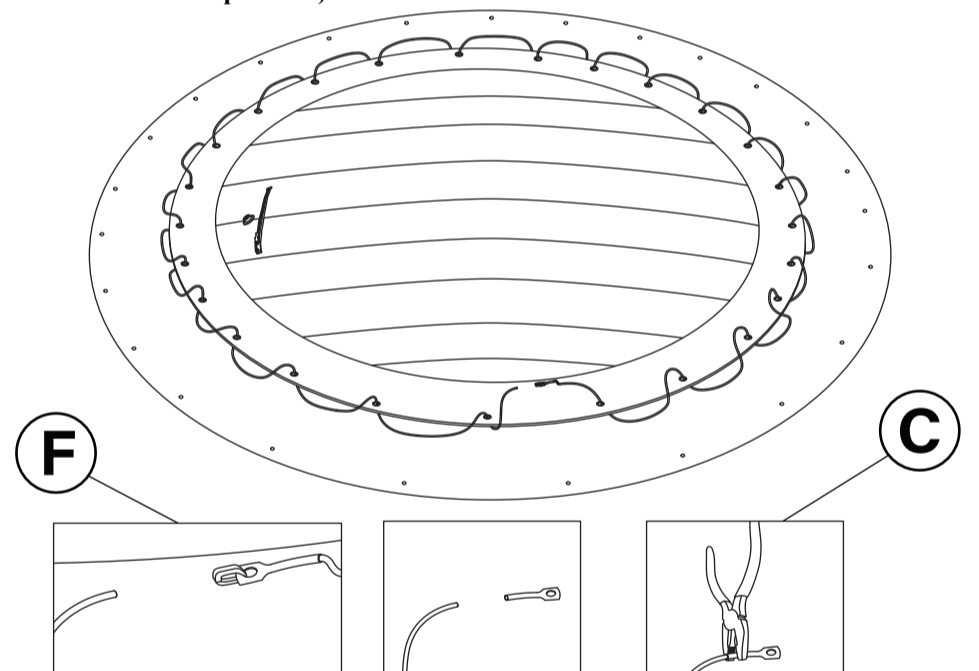

10

## Schritt 10 - Expanderseil spannen

Nun können Sie das Expandergummi hinter den Bodenankern einhaken. Achten Sie darauf, dass Sie die Bodenanker danach wieder so weit wie möglich absenken, sodass die Stolpergefahr minimiert wird.

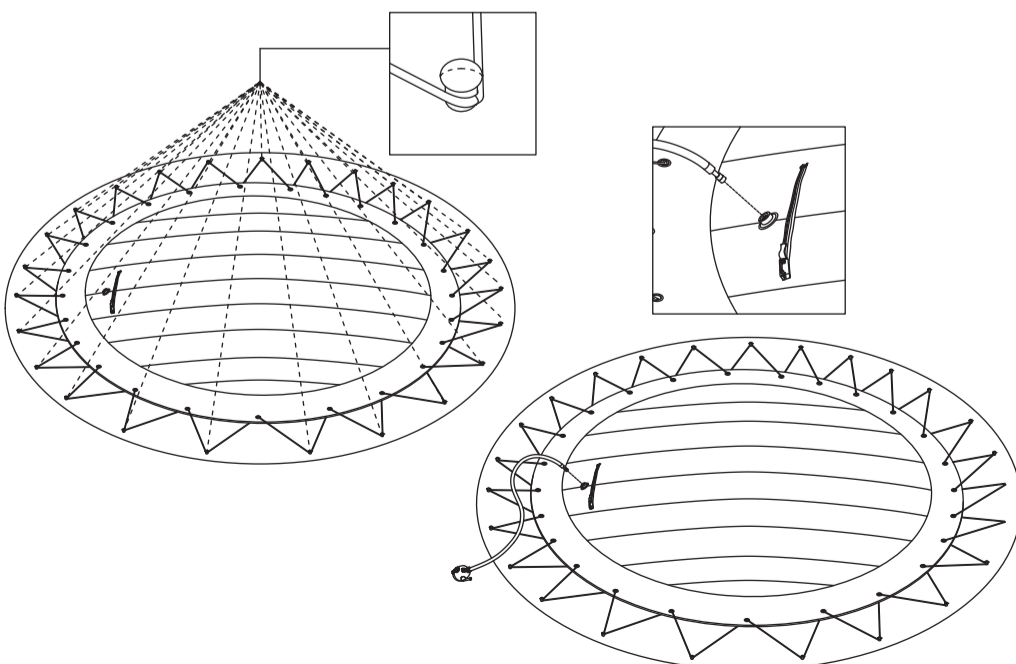

11

## Schritt 11 - Poolplane aufpumpen

Nun können Sie die Poolabdeckung bis zur gewünschten Kuppelform aufpumpen. Sobald der Randüberstand anfängt, sich zu wellen, ist die Plane in der Regel mit genug Luft befüllt. Achtung! Ein zu starkes Aufpumpen der Plane bewirkt, dass sich die Plane zu einem Ball verformt und die Abdeckfunktion der Plane beeinträchtigt wird.

